

# 各部のなまえ

## 【モーター部】

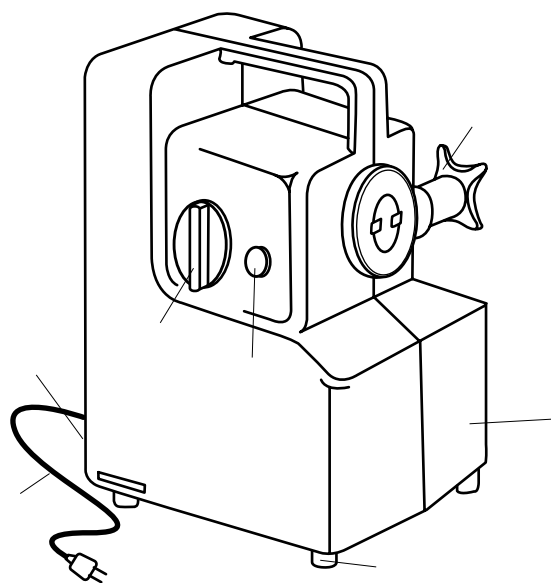

モーターボックス  
 本体止めねじ  
 スイッチ(正・逆)  
 通電表示  
 リセットボタン  
 コードプラグ(約2m)  
 足ゴム

## 【本体部】

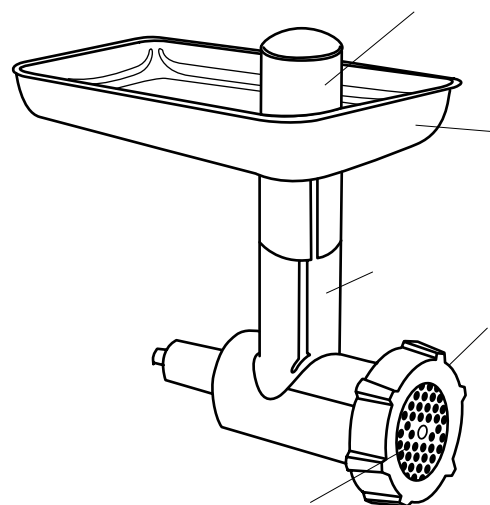

本体  
 トレー  
 押し棒  
 ロール  
 ナイフ  
 プレート  
 固定リング

## プレートとナイフの組み合わせ方

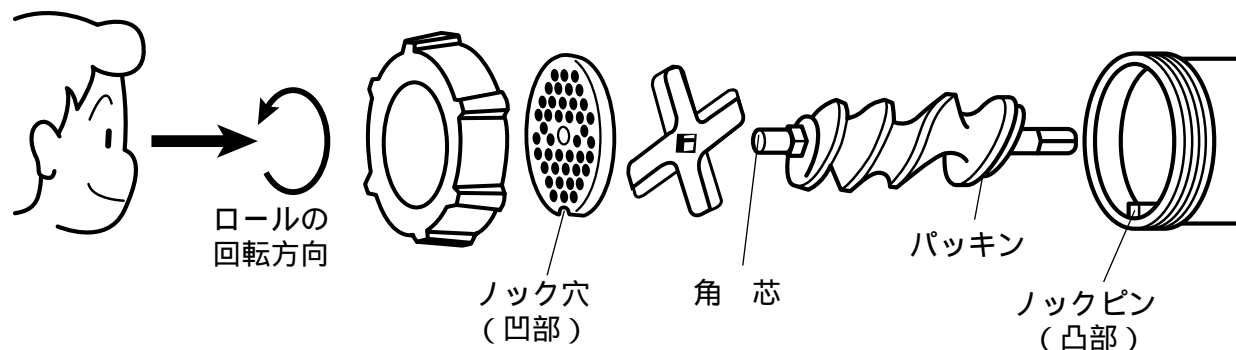

仕様は、改良のため予告なく変更することがあります。

仕様			
形番	JP No.8	定格消費電力	300W
外形寸法	幅330×奥行210×高さ360mm	回転数	140r/min.(無負荷時)
重量	9kg		110r/min.(運転時)
プレート外径	62mm	付属品	押し棒
オプションパーツ	各種プレート、青汁ジュース用アタッチメント(別売)		

# 上手にお使いいただくために

## お取り扱いにあたっての注意事項

- 1 モーターボックスは平らなテーブルの上に置き、底部の空気穴をふさがないようにしてください。
- 2 電源プラグを接続する時には、必ずスイッチが「OFF」になっていることを確認してください。
- 3 本体部を組み立てたり、分解したりする時は、必ず電源プラグをコンセントより外しておこなってください。
- 4 材料はモーターを始動させてから、入れてください。
- 5 絶対に本体の投入口や、プレートの穴に指を入れないでください。特にお子様にはご注意ください。
- 6 モーター運転中は非常に危険を伴いますので、必ず付属の押し棒を使用してください。
- 7 モーターは始動時に相当な力を要しますので、一度に多量の材料を押し込まないでください。適量分量に分けてご使用ください。
- 8 モーターは定格30分ですので30分以上の連続使用は避けてください。
- 9 モーターの過熱を防止するために過負荷状態になると、ただちに電気回路を遮断する装置が組み込まれています。モーターが冷めていることを確認した後、リセットボタンで作動してください。
- 10 スイッチは「正・逆」が切り替えられるようになっていますが、通常は正(右)回転でご使用ください。ものが詰まってやむを得ず逆回転させる場合は、瞬時の使用にとどめてください。それ以上のご使用は機械の故障や破損の原因となりますので特にご注意ください。
- 11 食物をひくこと以外にご使用にならないでください。ナイフやプレートを破損させる恐れがあります。
- 12 もし固いものが入り、ロール(スクリュー)が止まってしまった時は、すぐスイッチを切ってください。
- 13 保管時は、湿度の高いところをさけてください。